

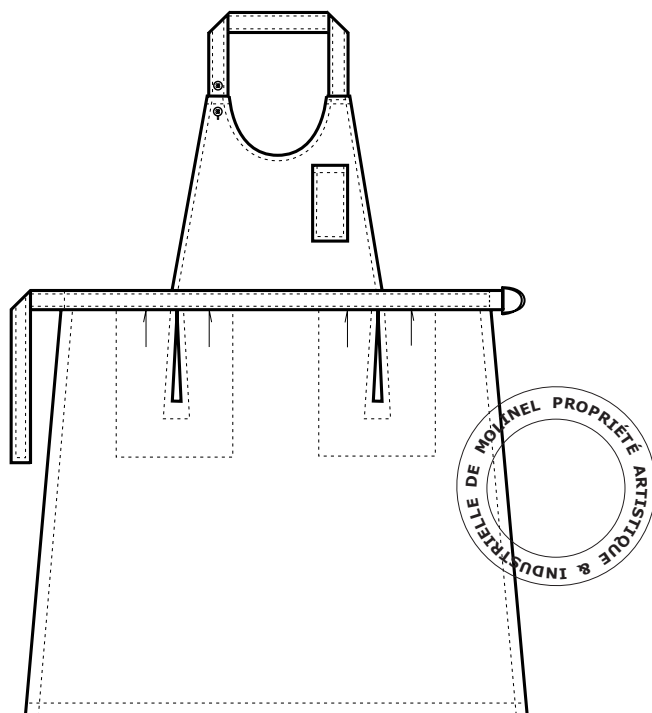

SERVICE - TABLIER CAVISTE/SOMMELIER - 4805



■ DESCRIPTIF :

- Bavette.
- Attache cou réglable.
- Poche décapsuleur.
- 2 poches devant
- Long. 110 cm

■ MONTAGE ET FINITIONS :

- Assemblage 1 aiguille.
- Piqûres de montage fil ton sur ton

■ TISSUS :

Coloris	Matières
NOIR	- Noir : 245 gr/m ² , sergé 65% Polyester. 35% Coton

■ ENTRETIEN :



■ REFERENCES ET TAILLES :

NOIR 4805 3291 279 tailles unique

Document non contractuel, sous réserve d'erreurs ou d'omissions. Réserve de modifications - dans le but d'améliorer ses modèles, MOLINEL se réserve le droit de les modifier sans préavis. Les éléments techniques sont donnés à titre indicatif et ne peuvent être opposables. Toute reproduction totale ou partielle interdite. Tous droits réservés. MOLINEL.

Date de validation : OCTOBRE 2006

Visa Marketing : _____